

PHILCO® 

Famous for Quality the World Over

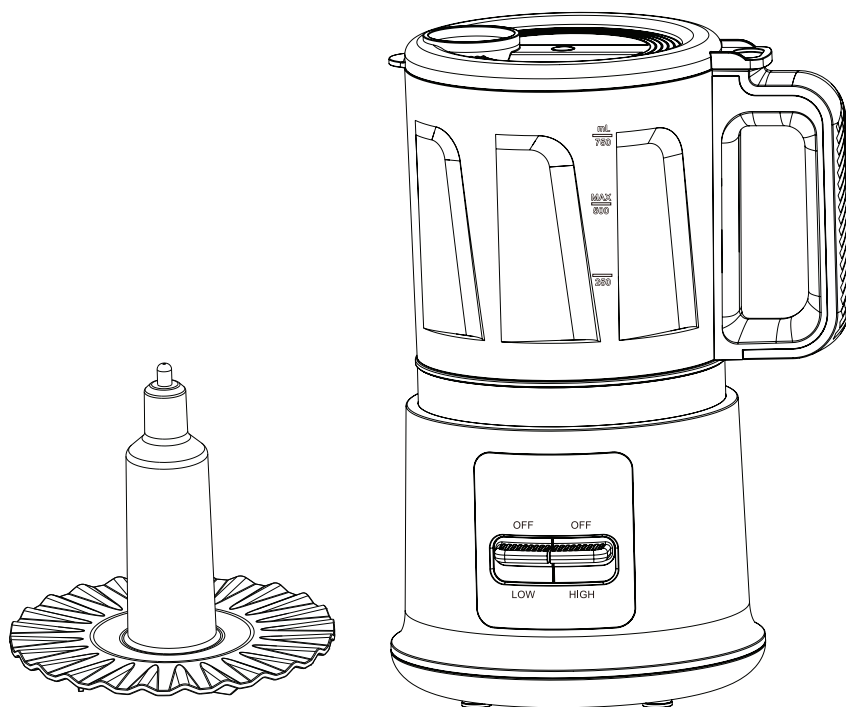

PHHG 3210

User's Manual
Návod k obsluze
Návod na obsluhu
Instrukcja obsługi
Használati útmutató

PHILCO[®] 

Famous for Quality the World Over

FOOD PROCESSOR

PHHG 3210

User's Manual

Dear customer,
thank you for buying a PHILCO brand product. So that your appliance serves you well, please read all the instructions
in this user's manual.

CONTENT

PART 1: SAFETY INSTRUCTIONS.....	3
PART 2: PARTS.....	8
PART 3: SPECIFICATION.....	9
PART 4: BEFORE FIRST USE.....	9
PART 5: INSTRUCTIONS.....	10
PART 6: QUICK GUIDE TO PROCESSING INGREDIENTS.....	12
PART 7: CLEANING AND MAINTENANCE.....	12

Thank you for choosing our Food Processor. Please read this user manual carefully and keep it for future reference. The manufacturer and importer do not accept any liability if the information in these operation instructions is not complied with. If you need any assistance, please contact our customer service team on the details provided on the back page of this manual.

PART 1: SAFETY INSTRUCTIONS

1. This appliance is for domestic use only and should not be used for commercial purposes.
2. Check that the voltage on the rating plate corresponds with that of the local network before connecting the appliance to the mains power supply.
3. This is not a toy - children should be supervised to ensure they do not play with the appliance. Keep the appliance and its cord out of reach of children less than 8 years. Cleaning and maintenance of the appliance should not be undertaken by children. (Fig. 1)
4. This appliance is not intended for use by persons (including children) with reduced physical, sensory or mental capabilities, or lack of experience and knowledge, unless they are supervised or instructed in the use of the appliance by a person responsible for their safety.

5. If the appliance, power supply cord and plug are malfunctioning or they have been dropped or damaged switch off the appliance and discontinue use immediately.
6. This appliance contains no user serviceable parts. Repairs should only be undertaken by the manufacturer, its service agent or a similar qualified person.
7. Keep the power supply cord away from sharp edges and parts of the appliance that may become hot during use.
8. Do not use this appliance with an extension lead or multiple socket adaptor.
9. Do not use this appliance near an open flame or in moist or damp conditions.
10. Allow sufficient space around the Processor for ventilation and heat dissipation. Place on a flat, stable, heat resistant surface a minimum distance of 5 to 10 cm from walls and other items.

11. Do not leave the appliance unattended whilst connected to the mains power supply. Switch off the mains power supply and remove the plug by hand.
12. Always disconnect the appliance from the power supply before assembling, disassembling or cleaning.(Fig. 2)
13. The bowl is resistant against heat up to 60 °C. Never place food or any liquid with a higher temperature into it, or put it in the environment that with a higher temperature, like tableware disinfectors. Otherwise there is a risk of the bowl cracking, which may subsequently lead to scalding and cutting.
14. Do not immerse the main body, power supply cord or plug in water or any other liquids. Care should be taken to avoid spillage on the electrical components, power cord and plug.(Fig. 3)

15. Do not use any accessories or attachments with the appliance that have not been supplied or recommended by the manufacturer.
16. Care should be taken when handling the sharp cutting blades, emptying the bowl and during cleaning.(Fig. 4)
17. Overloaded or empty bowl is prohibited.
18. Be certain lid is securely locked in place before operating appliance.
19. Do not remove lid until blade has completely stopped rotating.
20. Do not attempt to defeat the lid interlock mechanism.
21. Do not use appliance for other than intended.
22. To reduce the risk of injury, never place cutting blade on base without first putting bowl properly in place.

This product is fitted with a thermal cut-out to stop the main body from overheating. If the thermal cut out activates, disconnect the power supply and leave the Processor to cool for 30 minutes. In order to avoid a hazard due to inadvertent resetting of the thermal cut-out, this appliance must not be supplied through an external switching device, such as a timer, or connected to a circuit that is regularly switched on and off by the utility.



(Fig. 1)

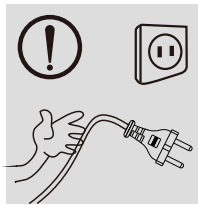

(Fig. 2)



(Fig. 3)



(Fig. 4)



Such dangerous operations are prohibited! At any time, it is prohibited to turn the knife assembly over and insert it into the main unit

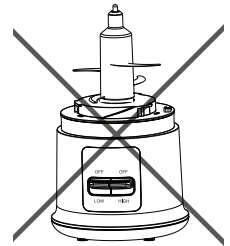

PART 2: PARTS

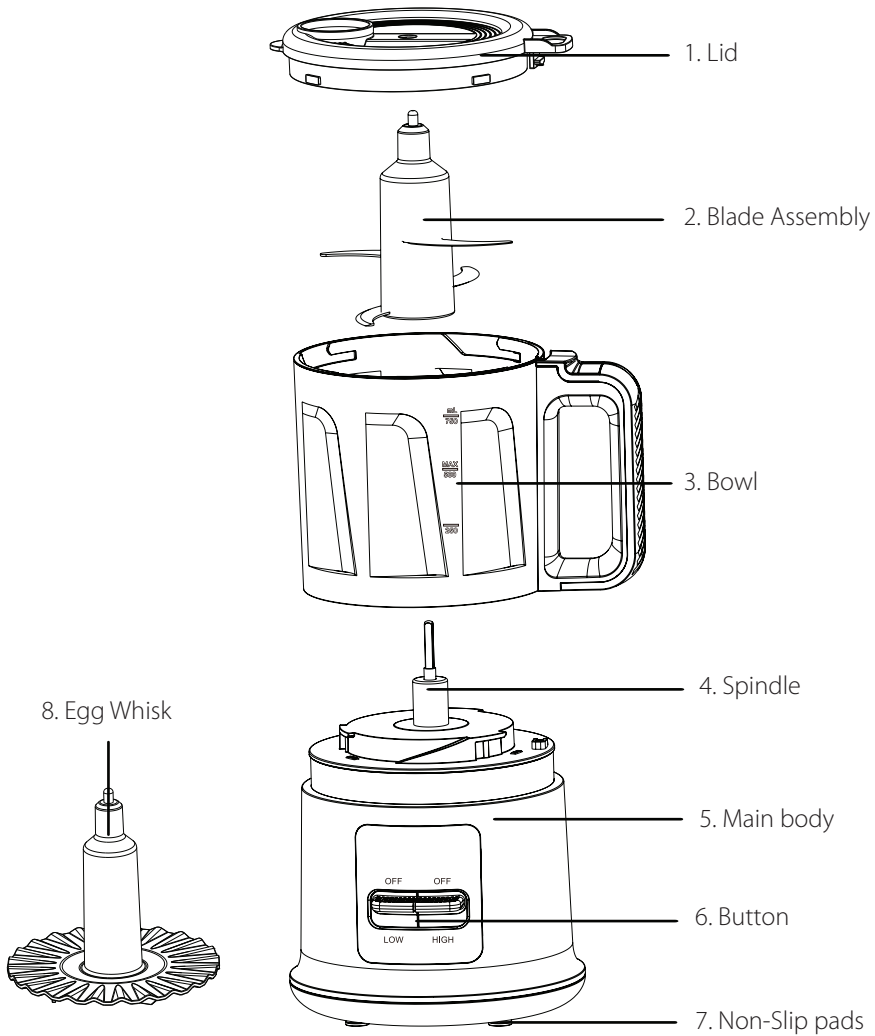

PART 3: SPECIFICATION

Product Name: Food Processor

Model: PHHG3210

Rated Voltage: 120 V ~ 

Rated Frequency: 60 Hz

Power: 400 W

Capacity: 1.0 L

PART 4: BEFORE FIRST USE

Before use, check all accessories are complete and that the equipment is not damaged. The Processor should be cleaned according to the instructions in the Cleaning and Maintenance section. The Processor should be run through an operational cycle before it is used for the first time.

When using the Processor for the first time a slight odour may be emitted. This is normal and will soon subside.

NOTE: Care should be taken when handling the sharp cutting blades, emptying the bowl and during cleaning.

PART 5: INSTRUCTIONS

1. Always ensure meat and vegetables are cleaned and prepared thoroughly before placing them into the unit. Remove any bones or skin from meat.
2. For any frozen meat or vegetables, make sure these are defrosted before using the unit.
3. Align the bowl hole with the spindle, rotate clockwise to lock it, and make sure the bowl is installed in place.(Fig. 5)
4. Align the blade assembly with the spindle, and make sure the blade assembly is in place.(Fig. 6)

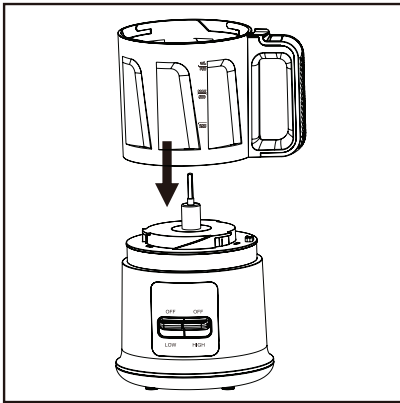

(Fig. 5)

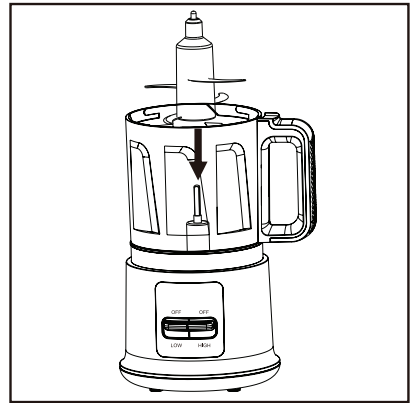

(Fig. 6)

5. Place the prepared vegetables or meat into the bowl. (Fig. 7)
6. Align the four points on the edge of the lid with the three slots inside the bowl and rotate clockwise until it snaps into place. (Fig. 8)
7. Insert the power, hold the main body and press the on/off button to work. Release it to stop working. (Fig. 9)

Notice:

- 1) The maximum continuous operation time is 30 seconds. If further processing is required allow to cool for 2 minutes before using again.
8. When the chopping and stirring has finished, turn off the power and make sure the blades have stopped. Remove the lid (turn counterclockwise to open)and blades, then pour out the contents. (Fig. 10)

Notice:

- 1) Caution the sharp blade when handling.

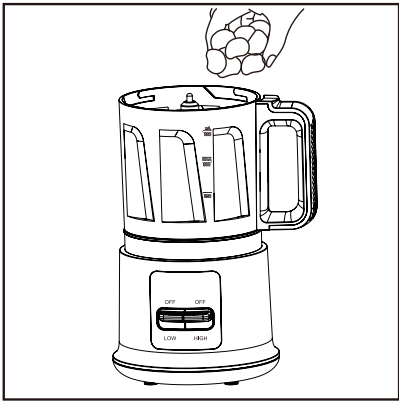

(Fig. 7)

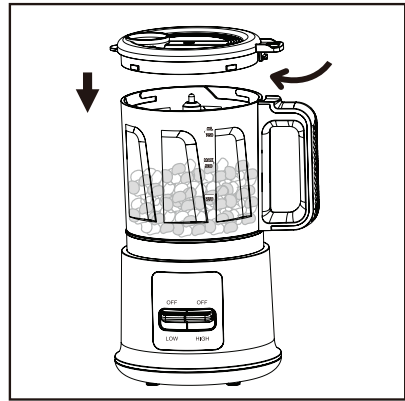

(Fig. 8)

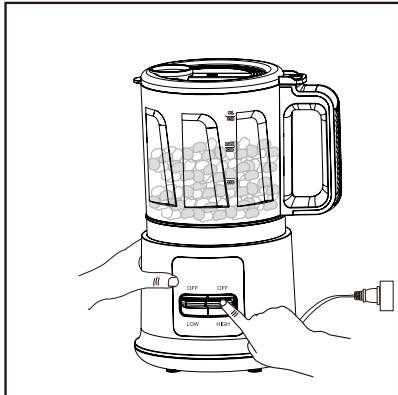

(Fig. 9)

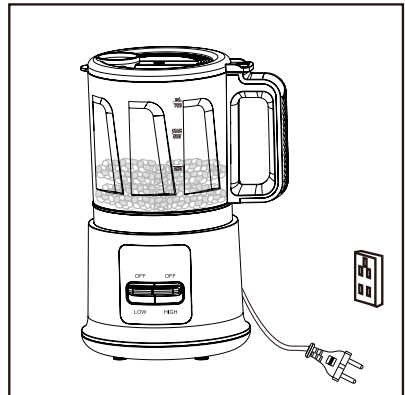

(Fig. 10)

PART 6: QUICK GUIDE TO PROCESSING INGREDIENTS

Food	Instruction		Recommended operation time/speed	
	Volume	Remark		
Pork	≤ 250 g	Remove bone and skin and cut into 2 * 2 * 2 cm pieces	20 - 30 s	HIGH
Beef	≤ 250 g	Remove bone and skin and cut into 2 * 2 * 2 cm pieces	20 - 30 s	HIGH
Onion	300 g	Cut into 3 cm pieces	5 - 10 s	HIGH
Garlic	200 g	Peeled	5 - 10 s	HIGH
Chili	150 g	Slice into 4 cm long pieces	10 - 15 s	HIGH
Carrot	300 g	Diced into 2 * 2 * 2 cm pieces	10 - 15 s	HIGH
Tomato	300 g	Cut into 4 pieces	5 - 10 s	HIGH
Vegetable	100 g	Slice into 3 cm long pieces	15 - 20 s	HIGH
Potato	300 g	Peeled and Cooked	20 - 30 s	LOW
Fruit	300 g	Diced into 2 * 2 * 2 cm pieces	5 - 10 s	HIGH
Peanut	200 g	Shelled and fried before put them into bowl	15 - 20 s	HIGH
Bread crumbs	80 g	Use toasted, fragile sliced bread	20 - 30 s	HIGH
Ham sausage	200 g	Cut into 4 pieces	20 - 30 s	LOW

PART 7: CLEANING AND MAINTENANCE

Unplug the Processor from the mains power supply and allow to cool fully before performing any cleaning or maintenance.

Disassemble the unit and clean each piece individually. All parts should be cleaned immediately after using. The bowl, lid and blades should be hand washed with mild detergent. Do not submerge the main body in any kind of liquids, clean it with a damp cloth and a small amount of mild detergent.

Storage

When the unit is not in use, it should be stored safely. Turn the unit off, unplug the power cord from the outlet and store the unit in a cool dry place.

INSTRUCTIONS AND INFORMATION REGARDING THE DISPOSAL OF USED PACKAGING MATERIALS

Dispose of packaging material at a public waste disposal site.

DISPOSAL OF USED ELECTRICAL AND ELECTRONIC APPLIANCES



The meaning of the symbol on the product, its accessory or packaging indicates that this product shall not be treated as household waste. Please, dispose of this product at your applicable collection point for the recycling of electrical & electronic equipment waste.

Alternatively in some states of the European Union or other European states you may return your products to your local retailer when buying an equivalent new product. The correct disposal of this product will help save valuable natural resources and help in preventing the potential negative impact on the environment and human health, which could be caused as a result of improper liquidation of waste. Please ask your local authorities or the nearest waste collection centre for further details. The improper disposal of this type of waste may fall subject to national regulations for fines.

For business entities in the European Union

If you wish to dispose of an electrical or electronic device, request the necessary information from your seller or supplier.

Disposal in other countries outside the European Union

If you wish to dispose of this product, request the necessary information about the correct disposal method from local government departments or from your seller.



This product meets all the basic EU regulation requirements that relate to it.

Changes to the text, design and technical specifications may occur without prior notice and we reserve the right to make these changes.



KUCHYŇSKÝ ROBOT

PHHG 3210

Návod k obsluze

Vážený zákazníku,
děkujeme, že jste zakoupil výrobek značky PHILCO. Aby váš spotřebič sloužil co nejlépe, přečtěte si všechny
pokyny v tomto návodu.

OBSAH

ČÁST 1: BEZPEČNOSTNÍ POKYNY	3
ČÁST 2: JEDNOTLIVÉ ČÁSTI SPOTŘEBIČE.....	8
ČÁST 3: TECHNICKÉ ÚDAJE.....	9
ČÁST 4: PŘED PRVNÍM POUŽITÍM.....	9
ČÁST 5: POKYNY K POUŽÍVÁNÍ.....	10
ČÁST 6: RYCHLÝ NÁVOD NA ZPRACOVÁNÍ INGREDIENCÍ.....	12
ČÁST 7: ČIŠTĚNÍ A ÚDRŽBA	12

Děkujeme, že jste si vybrali náš kuchyňský robot. Pozorně si přečtěte tento návod k obsluze a uschovejte si jej pro budoucí použití. Výrobce a dovozce nepřebírají žádnou odpovědnost, pokud nebudou dodrženy informace v tomto návodu k obsluze. Pokud potřebujete jakoukoli pomoc, kontaktujte náš tým zákaznického servisu pomocí údajů uvedených na zadní straně tohoto návodu.

ČÁST 1: BEZPEČNOSTNÍ POKYNY

1. Tento spotřebič je určen pouze pro domácí použití a neměl by se používat ke komerčním účelům.
2. Před připojením spotřebiče k elektrické síti zkontrolujte, zda napětí na typovém štítku odpovídá napětí v místní síti.
3. Toto není hračka – děti by měly být pod dohledem, aby si se spotřebičem nehrály. Spotřebič a jeho kabel uchovávejte mimo dosah dětí mladších 8 let. Čištění a údržbu spotřebiče by neměly provádět děti. (obr. 1)
4. Tento spotřebič není určen k používání osobami (včetně dětí) se sníženými fyzickými, smyslovými nebo duševními schopnostmi nebo s nedostatkem zkušeností a znalostí, pokud nejsou pod dohledem nebo jim nebyly poskytnuty pokyny k používání spotřebiče osobou odpovědnou za jejich bezpečnost.

5. Pokud spotřebič, napájecí kabel a zástrčka nefungují správně, nebo pokud spotřebič spadl nebo byl poškozen, spotřebič vypněte a okamžitě jej přestaňte používat.
6. Tento spotřebič neobsahuje žádné díly, které by mohl opravit uživatel. Opravy by měl provádět pouze výrobce, jeho servisní zástupce nebo podobně kvalifikovaná osoba.
7. Uchovávejte napájecí kabel mimo ostré hrany a části spotřebiče, které se mohou během používání zahřát.
8. Nepoužívejte tento spotřebič s prodlužovacím kabelem nebo vícenásobným adaptérem.
9. Nepoužívejte tento spotřebič v blízkosti otevřeného ohně nebo ve vlhkém nebo mokřém prostředí.
10. Okolo spotřebiče nechte dostatečný prostor pro větrání a odvod tepla. Umístěte jej na rovný, stabilní a tepelně odolný povrch v minimální vzdálenosti 5 až 10 cm od stěn a jiných předmětů.

11. Nenechávejte spotřebič bez dozoru, když je připojen k elektrické síti. Vypněte síťové napájení a manuálně vytáhněte zástrčku.
12. Před montáží, demontáží nebo čištěním vždy odpojte spotřebič od elektrické sítě. (obr. 2)
13. Miska je odolná vůči teple do 60 °C. Nikdy do ní nevkládejte potraviny ani tekutiny s vyšší teplotou, ani ji neumísťujte do prostředí s vyšší teplotou, například do dezinfekčního prostředku na nádobí. V opačném případě hrozí riziko prasknutí misky, což může následně vést k opaření a pořezání.
14. Neponořujte tělo spotřebiče, napájecí kabel ani zástrčku do vody ani jiných kapalin. Dávejte pozor, abyste zabránili rozlití na elektrické komponenty, napájecí kabel a zástrčku. (obr. 3)

15. Nepoužívejte s tímto spotřebičem žádné příslušenství ani nástavce, které nebyly dodány nebo doporučeny výrobcem.
16. Při manipulaci s ostrými řeznými čepeli, vyprazdňování misky a během čištění buďte opatrní. (obr. 4)
17. Je zakázáno používat přeplněnou nebo prázdnou misku.
18. Před použitím spotřebiče se ujistěte, zda je víko bezpečně zajištěno na svém místě.
19. Nedávejte dolů víko do doby, než se čepel úplně nepřestane otáčet.
20. Nepokoušejte se deaktivovat mechanismus blokování víka.
21. Nepoužívejte spotřebič pro jiné účely, než jsou ty, pro které je určen.
22. Abyste snížili riziko zranění, nikdy nepokládejte sekací nůž na základnu, aniž byste nejprve správně nasadili misku.

Tento produkt je vybaven tepelnou pojistkou, která zabraňuje přehřátí hlavní části. Pokud se tepelná pojistka aktivuje, odpojte napájení a nechte spotřebič 30 minut vychladnout. Abyste předešli nebezpečí v důsledku neúmyslného resetování tepelné pojistky, tento spotřebič nesmí být napájen přes externí spínací zařízení, jako je například časovač, ani připojen k obvodu, který se pravidelně zapíná a vypíná dodavatelem elektrické energie.



(obr. 1)

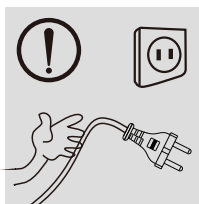

(obr. 2)



(obr. 3)



(obr. 4)



Takovéto nebezpečné operace jsou zakázány! Kdykoli je zakázáno otáčet sestavu nožů a vkládat ji do hlavní jednotky.

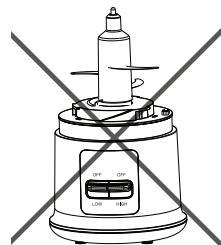

ČÁST 2: JEDNOTLIVÉ ČÁSTI SPOTŘEBIČE

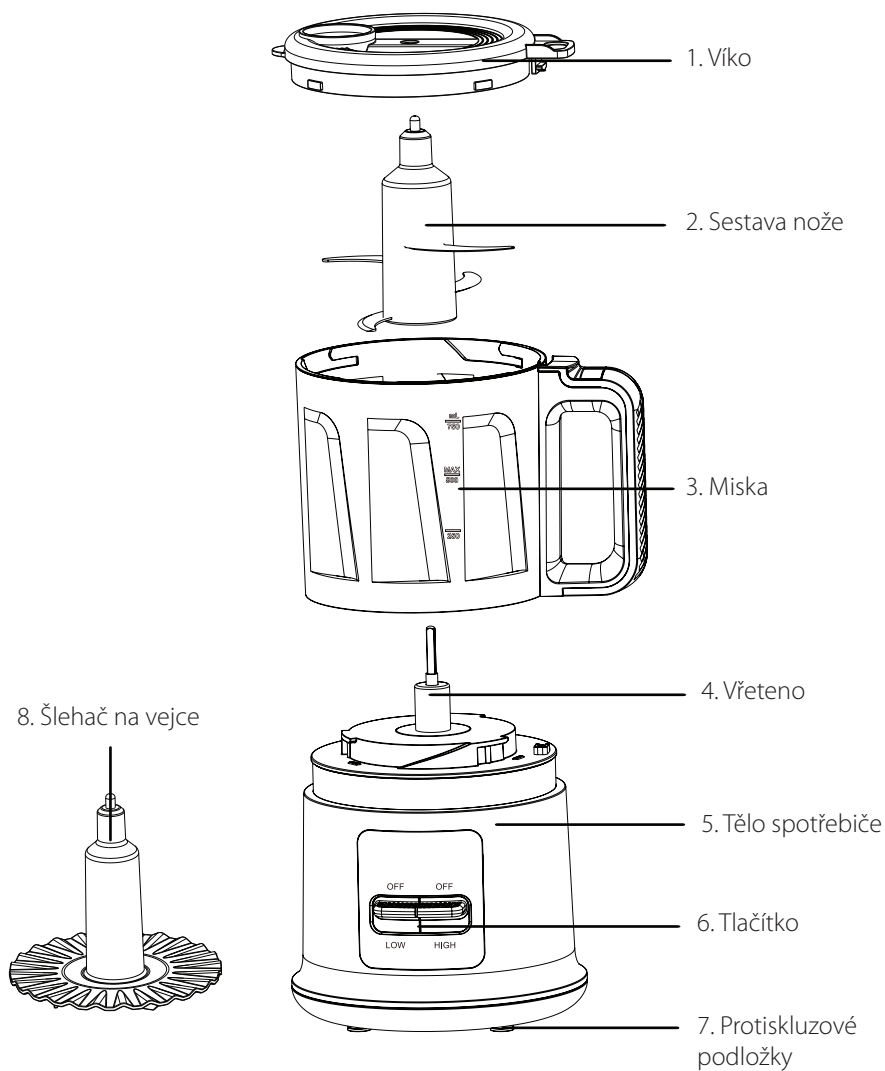

ČÁST 3: TECHNICKÉ ÚDAJE

Název produktu: Kuchyňský robot

Model: PHHG3210

Jmenovité napětí: 120 V ~ 

Jmenovitá frekvence: 60 Hz

Výkon: 400 W

Objem: 1,0 l

ČÁST 4: PŘED PRVNÍM POUŽITÍM

Před použitím zkontrolujte, zda je veškeré příslušenství kompletní a zda spotřebič není poškozen. Spotřebič by se měl čistit podle pokynů v části „Čištění a údržba“. Před prvním použitím by se měl spotřebič spustit v provozním cyklu.

Při prvním použití spotřebiče z něj může vycházet mírný zápach. Je to normální a tento jev brzy pomine.

POZNÁMKA: Při manipulaci s ostrými krájecími čepelimi, vyprazdňování misky a během čištění spotřebiče buďte opatrní.

ČÁST 5: POKYNY K POUŽÍVÁNÍ

1. Před vložením masa a zeleniny do spotřebiče se vždy ujistěte, zda jsou potraviny důkladně umyty a připraveny. Z masa odstraňte všechny kosti nebo kůži.
2. V případě mrazeného masa nebo zeleniny se před použitím spotřebiče ujistěte, zda jsou rozmrazené.
3. Zarovnejte otvor misky s vřetenem, otočte ji ve směru hodinových ručiček, abyste ji zajistili a ujistěte se, že je-li miska nainstalována na svém místě. (obr. 5)
4. Zarovnejte sestavu čepele s vřetenem a ujistěte se, zda je sestava čepele na svém místě. (obr. 6)

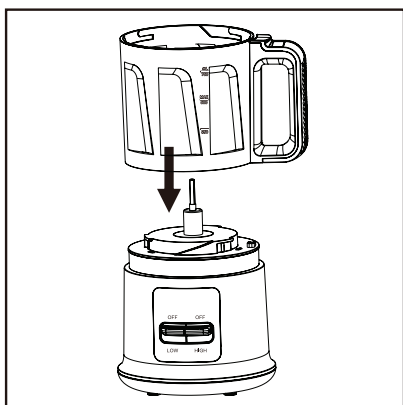

(obr. 5)

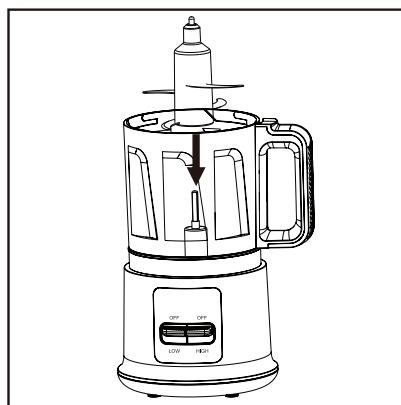

(obr. 6)

5. Připravenou zeleninu nebo maso vložte do misky. (obr. 7)
6. Zarovnejte čtyři body na okraji víka se třemi drážkami uvnitř misky a otáčejte jím ve směru hodinových ručiček, dokud nezacvakne na svém místě. (obr. 8)
7. Připojte napájení, uchopte tělo spotřebiče a stiskněte tlačítko zapnutí/vypnutí. Uvolněte jej tehdy, chcete-li provoz spotřebiče zastavit. (obr. 9)

Upozornění:

- 1) Maximální doba nepřetržitého provozu je 30 sekund. Pokud je potřeba další zpracování, nechte spotřebič 2 minuty vychladnout před jeho opětovným použitím.
8. Po dokončení sekání a míchání vypněte napájení a ujistěte se, zda se nože zastavily. Sejměte víko (otočením proti směru hodinových ručiček jej otevřete), vyjměte nože a poté vylijte obsah. (obr. 10)

Upozornění:

- 1) Při manipulaci dávejte pozor na ostrou čepel.



(obr. 7)

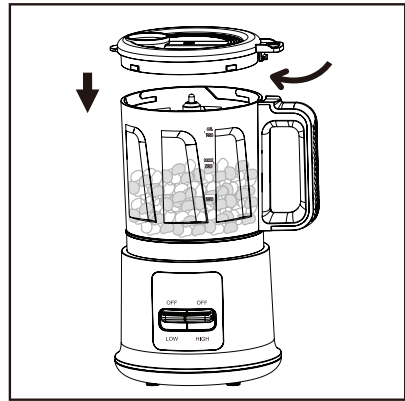

(obr. 8)

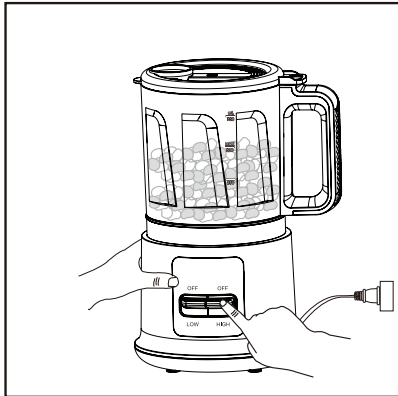

(obr. 9)

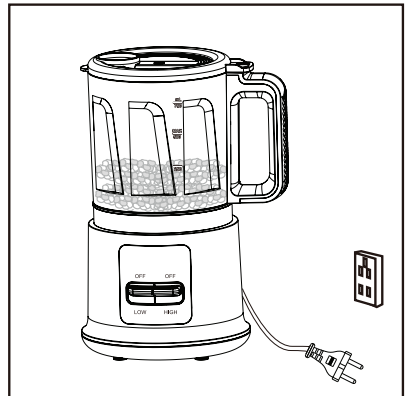

(obr. 10)

ČÁST 6: RYCHLÝ NÁVOD NA ZPRACOVÁNÍ INGREDIENCÍ

Potraviny	Pokyny		Doporučená doba/ rychlost provozu	
	Objem	Poznámka		
Vepřové maso	≤ 250 g	Odstraňte kost a kůži a nakrájejte na kousky 2 x 2 x 2 cm.	20 - 30 s	VYSOKÁ
Hovězí maso	≤ 250 g	Odstraňte kost a kůži a nakrájejte na kousky 2 x 2 x 2 cm.	20 - 30 s	VYSOKÁ
Cibule	300 g	Nakrájejte na 3 cm kousky	5 - 10 s	VYSOKÁ
Česnek	200 g	Oloupejte	5 - 10 s	VYSOKÁ
Čili papričky	150 g	Nakrájejte na 4 cm dlouhé kousky	10 - 15 s	VYSOKÁ
Mrkev	300 g	Nakrájejte na kousky 2 x 2 x 2 cm	10 - 15 s	VYSOKÁ
Rajče	300 g	Nakrájejte na 4 kusy	5 - 10 s	VYSOKÁ
Zelenina	100 g	Nakrájejte na 3 cm dlouhé kousky	15 - 20 s	VYSOKÁ
Brambora	300 g	Oloupejte a uvařte	20 - 30 s	NÍZKÁ
Ovoce	300 g	Nakrájejte na kousky 2 x 2 x 2 cm	5 - 10 s	VYSOKÁ
Arašidy	200 g	Oloupejte a osmahněte před vložením do misky	15 - 20 s	VYSOKÁ
Chléb na strouhanku	80 g	Použijte opečený, křehký plátkový chléb	20 - 30 s	VYSOKÁ
Šunková klobása	200 g	Nakrájejte na 4 kusy	20 - 30 s	NÍZKÁ

ČÁST 7: ČIŠTĚNÍ A ÚDRŽBA

Před jakýmkoli čištěním nebo údržbou odpojte spotřebič od elektrické sítě a nechte jej úplně vychladnout.

Rozeberte spotřebič a vyčistěte každou část jednotlivě. Všechny části by se měly vyčistit ihned po použití. Miska, víko a čepele by se měly umýt ručně jemným čisticím prostředkem. Tělo spotřebiče neponořujte do žádných tekutin, čistěte jej vlhkým hadříkem a malým množstvím jemného čisticího prostředku.

Uskladnění spotřebiče

Když se spotřebič nepoužívá, měl by být bezpečně uskladněn. Vypněte spotřebič, odpojte jeho napájecí kabel z elektrické zásuvky a uskladněte jej na chladném a suchém místě.

POKYNY A INFORMACE TÝKAJÍCÍ SE LIKVIDACE POUŽITÝCH OBALOVÝCH MATERIÁLŮ

Obalové materiály zlikvidujte na veřejném místě pro likvidaci odpadu.

LIKVIDACE POUŽITÝCH ELEKTRICKÝCH A ELEKTRONICKÝCH SPOTŘEBIČŮ



Význam symbolu na výrobku, jeho příslušenství nebo obalu znamená, že s tímto výrobkem nesmí být zacházeno jako s domovním odpadem. Tento výrobek zlikviduje na příslušném sběrném místě pro recyklaci odpadu z elektrických a elektronických zařízení. Popřípadě je možné v některých státech Evropské unie nebo jiných evropských státech vrátit své výrobky místnímu prodejci, v případě koupě obdobného nového výrobku. Správná likvidace tohoto výrobku pomůže ušetřit cenné přírodní zdroje a pomoci při prevenci případného negativního vlivu na životní prostředí a lidské zdraví, ke kterému by mohlo dojít v důsledku nesprávné likvidace odpadu. Podrobnější informace získáte od místního úřadu nebo v nejbližším středisku pro sběr odpadu. Nesprávná likvidace tohoto typu odpadu může podléhat vnitrostátním předpisům o pokutách.

Pro podnikatelské subjekty v Evropské unii

Chcete-li zlikvidovat elektrické nebo elektronické zařízení, vyžádejte si potřebné informace od svého prodejce nebo dodavatele.

Likvidace v jiných zemích mimo Evropskou unii

Chcete-li zlikvidovat tento výrobek, vyžádejte si potřebné informace o správném způsobu likvidace od místních úřadů nebo svého prodejce.



Tento výrobek splňuje všechny základní požadavky nařízení EU, které se na něj vztahují.

Změny v textu, designu a technických údajích se mohou vyskytnout bez předchozího upozornění a vyhrazujeme si právo provést tyto změny.

PHILCO[®] 

Famous for Quality the World Over

KUCHYNSKÝ ROBOT

PHHG 3210

Návod na obsluhu

Vážený zákazník,
ďakujeme, že ste si kúpili výrobok značky PHILCO. Aby váš spotrebič slúžil čo najlepšie, prečítajte si všetky pokyny v tomto návode.

OBSAH

ČASŤ 1: BEZPEČNOSTNÉ POKYNY	3
ČASŤ 2: JEDNOTLIVÉ ČASTI SPOTREBIČA.....	8
ČASŤ 3: TECHNICKÉ ÚDAJE.....	9
ČASŤ 4: PRED PRVÝM POUŽITÍM.....	9
ČASŤ 5: POKYNY K POUŽÍVANIU	10
ČASŤ 6: RÝCHLY NÁVOD NA SPRACOVANIE INGREDIENCIÍ	12
ČASŤ 7: ČISTENIE A ÚDRŽBA.....	12

Ďakujeme, že ste si vybrali náš kuchynský robot. Pozorne si prečítajte tento návod na obsluhu a uschovajte si ho pre budúce použitie. Výrobca a dovozca nepreberajú žiadnu zodpovednosť, ak nebudú dodržané informácie v tomto návode na obsluhu. Ak potrebujete akúkoľvek pomoc, kontaktujte náš tím zákazníckeho servisu pomocou údajov uvedených na zadnej strane tohto návodu.

ČASŤ 1: BEZPEČNOSTNÉ POKYNY

1. Tento spotrebič je určený len na domáce použitie a nemal by sa používať na komerčné účely.
2. Pred pripojením spotrebiča k elektrickej sieti skontrolujte, či napätie na typovom štítku zodpovedá napätiu v miestnej sieti.
3. Toto nie je hračka – deti by mali byť pod dohľadom, aby sa so spotrebičom nehrali. Spotrebič a jeho kábel uchovávajte mimo dosahu detí mladších ako 8 rokov. Čistenie a údržbu spotrebiča by nemali vykonávať deti. (obr. 1)
4. Tento spotrebič nie je určený na používanie osobami (vrátane detí) so zníženými fyzickými, zmyslovými alebo duševnými schopnosťami alebo s nedostatkom skúseností a znalostí, ak nie sú pod dohľadom alebo im neboli poskytnuté pokyny k používaniu spotrebiča osobou zodpovednou za ich bezpečnosť.

5. Ak spotrebič, napájací kábel a zástrčka nefungujú správne, alebo ak spotrebič spadol alebo bol poškodený, spotrebič vypnite a okamžite ho prestaňte používať.
6. Tento spotrebič neobsahuje žiadne diely, ktoré by mohol opraviť používateľ. Opravy by mal vykonávať iba výrobca, jeho servisný zástupca alebo podobne kvalifikovaná osoba.
7. Uchovávajte napájací kábel mimo ostrých hrán a častí spotrebiča, ktoré sa môžu počas používania zahriať.
8. Nepoužívajte tento spotrebič s predlžovacím káblom alebo viacnásobným adaptérom.
9. Nepoužívajte tento spotrebič v blízkosti otvoreného ohňa alebo vo vlhkom alebo mokrom prostredí.
10. Okolo spotrebiča nechajte dostatočný priestor na vetranie a odvod tepla. Umiestnite ho na rovný, stabilný a tepelne odolný povrch v minimálnej vzdialenosti 5 až 10 cm od stien a iných predmetov.

11. Nenechávajte spotrebič bez dozoru, keď je pripojený k elektrickej sieti. Vypnite sieťové napájanie a manuálne vytiahnite zástrčku.
12. Pred montážou, demontážou alebo čistením vždy odpojte spotrebič od elektrickej siete. (obr. 2)
13. Miska je odolná voči teplu do 60 °C. Nikdy do nej nekladajte potraviny ani tekutiny s vyššou teplotou, ani ju neumiestňujte do prostredia s vyššou teplotou, napríklad do dezinfekčného prostriedku na riad. V opačnom prípade hrozí riziko prasknutia misky, čo môže následne viesť k obareniu a porezaniu.
14. Neponárajte telo spotrebiča, napájací kábel ani zástrčku do vody ani iných kvapalín. Dávajte pozor, aby ste zabránili rozliatiu na elektrické komponenty, napájací kábel a zástrčku. (obr. 3)

15. Nepoužívajte s týmto spotrebičom žiadne príslušenstvo ani nástavce, ktoré neboli dodané alebo odporúčané výrobcom.
16. Pri manipulácii s ostrými reznými čepeľami, vyprázdňovaní misky a počas čistenia buďte opatrní. (obr. 4)
17. Je zakázané používať preplnenú alebo prázdnu misku.
18. Pred použitím spotrebiča sa uistite, či je veko bezpečne zaistené na svojom mieste.
19. Nedávajte dole veko dovtedy, kým sa čepeľ úplne neprestane otáčať.
20. Nepokúšajte sa deaktivovať mechanizmus blokovania veka.
21. Nepoužívajte spotrebič na iné účely, ako sú tie, na ktoré je určený.
22. Aby ste znížili riziko zranenia, nikdy nekladte sekací nôž na základňu bez toho, aby ste najskôr správne nasadili misku.

Tento produkt je vybavený tepelnou poistkou, ktorá zabraňuje prehriatiu hlavnej časti. Ak sa tepelná poistka aktivuje, odpojte napájanie a nechajte spotrebič 30 minút vychladnúť. Aby ste predišli nebezpečenstvu v dôsledku neúmyselného resetovania tepelnej poistky, tento spotrebič nesmie byť napájaný cez externé spínacie zariadenie, ako je napríklad časovač, ani pripojený k obvodu, ktorý sa pravidelne zapína a vypína dodávateľom elektrickej energie.



(obr. 1)

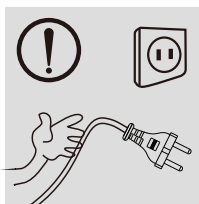

(obr. 2)



(obr. 3)



(obr. 4)



Takéto nebezpečné operácie sú zakázané! Kedykoľvek je zakázané otáčať zostavu nožov a vkladať ju do hlavnej jednotky.

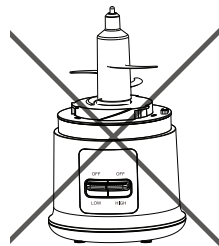

ČASŤ 2: JEDNOTLIVÉ ČASTI SPOTREBIČA

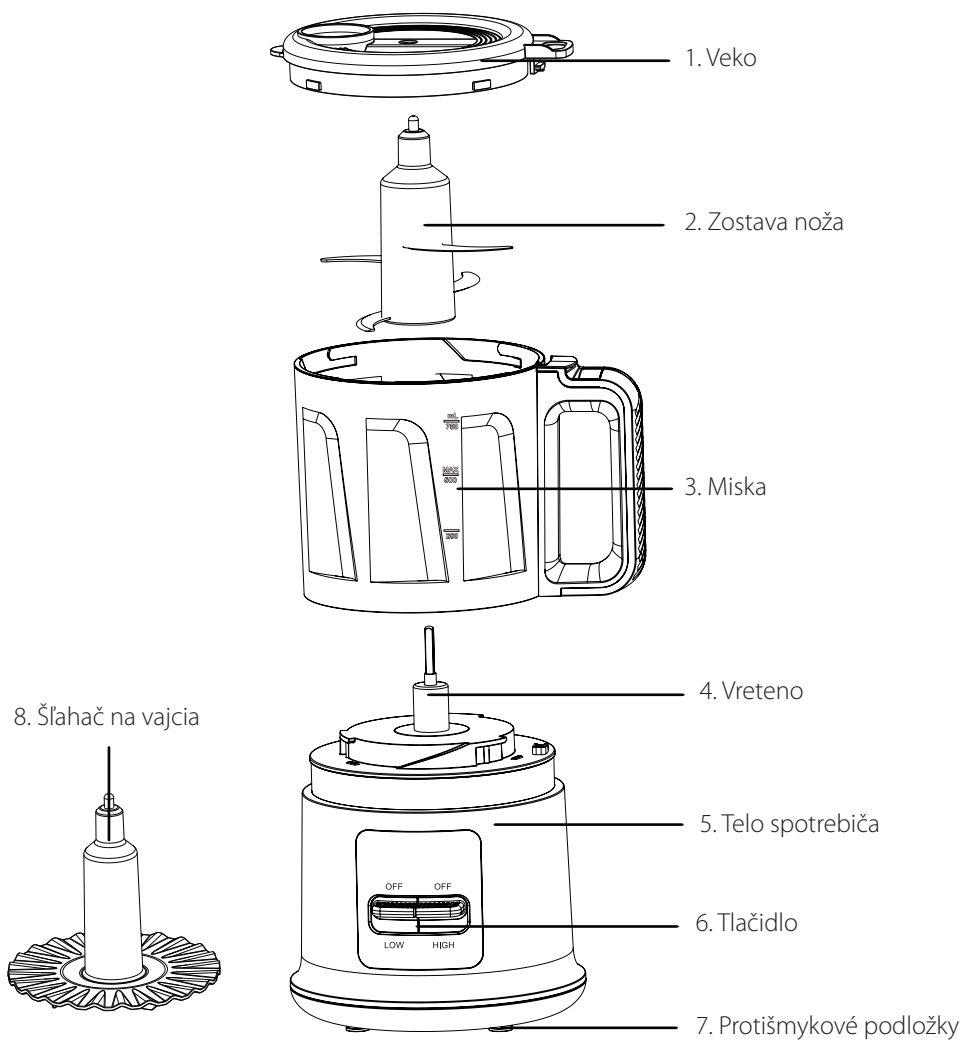

ČASŤ 3: TECHNICKÉ ÚDAJE

Názov produktu: Kuchynský robot

Model: PHHG3210

Menovité napätie: 120 V ~ 

Menovitá frekvencia: 60 Hz

Výkon: 400 W

Objem: 1,0 l

ČASŤ 4: PRED PRVÝM POUŽITÍM

Pred použitím skontrolujte, či je všetko príslušenstvo kompletne a či spotrebič nie je poškodený. Spotrebič by sa mal čistiť podľa pokynov v časti „Čistenie a údržba“. Pred prvým použitím by sa mal spotrebič spustiť v prevádzkovom cykle.

Pri prvom použití spotrebiča z neho môže vychádzať mierny zápach. Je to normálne a tento jav čoskoro pominie.

POZNÁMKA: Pri manipulácii s ostrými krájacími čepeľami, vyprázdňovaní misky a počas čistenia spotrebiča buďte opatrní.

ČASŤ 5: POKYNY K POUŽÍVANIU

1. Pred vložením mäsa a zeleniny do spotrebiča sa vždy uistite, či sú potraviny dôkladne umyté a pripravené. Z mäsa odstráňte všetky kosti alebo kožu.
2. V prípade mrazeného mäsa alebo zeleniny sa pred použitím spotrebiča uistite, či sú rozmrazené.
3. Zarovnajte otvor misky s vretenom, otočte ju v smere hodinových ručičiek, aby ste ju zaistili a uistite sa, že či je miska nainštalovaná na svojom mieste. (obr. 5)
4. Zarovnajte zostavu čepele s vretenom a uistite sa, či je zostava čepele na svojom mieste. (obr. 6)

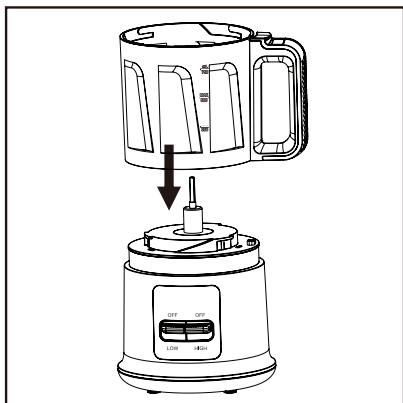

(obr. 5)

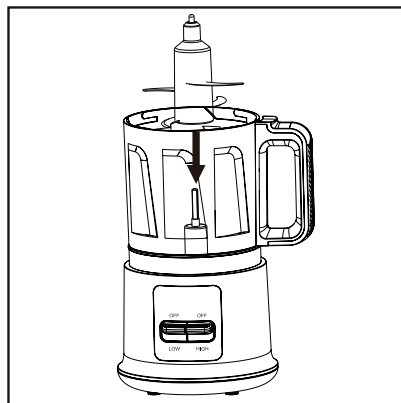

(obr. 6)

5. Pripravenú zeleninu alebo mäso vložte do misky. (obr. 7)
6. Zarovnajte štyri body na okraji veka s tromi drážkami vo vnútri misky a otáčajte ním v smere hodinových ručičiek, kým nezacvakne na svojom mieste. (obr. 8)
7. Pripojte napájanie, uchopte telo spotrebiča a stlačte tlačidlo zapnutia/vypnutia. Uvoľnite ho vtedy, ak chcete prevádzku spotrebiča zastaviť. (obr. 9)

Upozornenie:

- 1) Maximálny čas nepretržitej prevádzky je 30 sekúnd. Ak je potrebné ďalšie spracovanie, nechajte spotrebič 2 minúty vychladnúť pred jeho opätovným použitím.
8. Po dokončení sekania a miešania vypnite napájanie a uistite sa, či sa nože zastavili. Zložte veko (otočením proti smeru hodinových ručičiek ho otvoríte), vyberte nože a potom vylejte obsah. (obr. 10)

Upozornenie:

- 1) Pri manipulácii dávajte pozor na ostrú čepeľ.



(obr. 7)

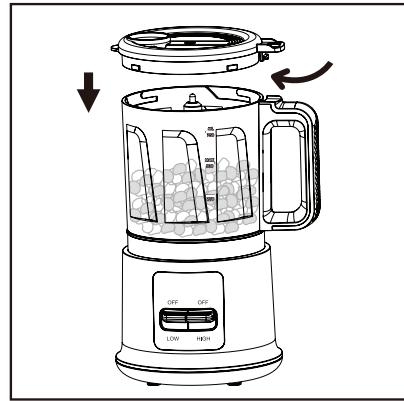

(obr. 8)

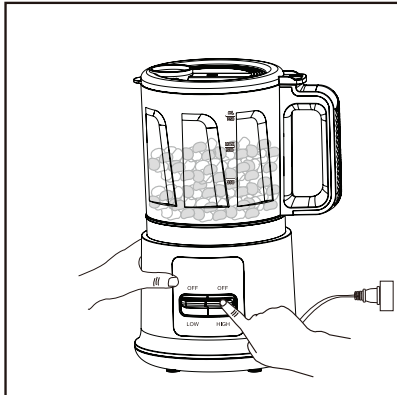

(obr. 9)

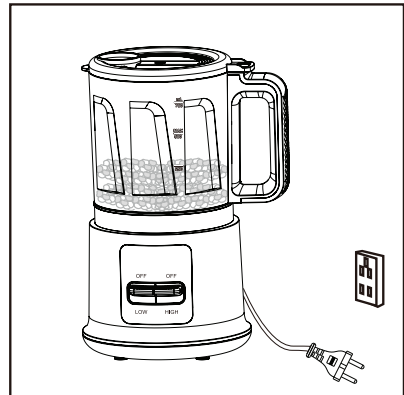

(obr. 10)

ČASŤ 6: RÝCHLY NÁVOD NA SPRACOVANIE INGREDIENCIÍ

Potraviny	Pokyny		Odporúčany čas/ rýchlosť prevádzky	
	Objem	Poznámka		
Bravčové mäso	≤ 250 g	Odstráňte kosť a kožu a nakrájajte na kúsky 2 x 2 x 2 cm.	20 - 30 s	VYSOKÁ
Hovädzie mäso	≤ 250 g	Odstráňte kosť a kožu a nakrájajte na kúsky 2 x 2 x 2 cm.	20 - 30 s	VYSOKÁ
Cibuľa	300 g	Nakrájajte na 3 cm kúsky	5 - 10 s	VYSOKÁ
Cesnak	200 g	Ošúpte	5 - 10 s	VYSOKÁ
Čili papričky	150 g	Nakrájajte na 4 cm dlhé kúsky	10 - 15 s	VYSOKÁ
Mrkva	300 g	Nakrájajte na kúsky 2 x 2 x 2 cm	10 - 15 s	VYSOKÁ
Paradajka	300 g	Nakrájajte na 4 kusy	5 - 10 s	VYSOKÁ
Zelenina	100 g	Nakrájajte na 3 cm dlhé kúsky	15 - 20 s	VYSOKÁ
Zemiak	300 g	Ošúpte a uvarte	20 - 30 s	NÍZKA
Ovocie	300 g	Nakrájajte na kúsky 2 x 2 x 2 cm	5 - 10 s	VYSOKÁ
Arašidy	200 g	Ošúpte a opražte pred vložením do misky	15 - 20 s	VYSOKÁ
Chlieb na strúhanku	80 g	Použite opečený, krehký plátkový chlieb	20 - 30 s	VYSOKÁ
Šunková klobása	200 g	Nakrájajte na 4 kusy	20 - 30 s	NÍZKA

ČASŤ 7: ČISTENIE A ÚDRŽBA

Pred akýmkoľvek čistením alebo údržbou odpojte spotrebič od elektrickej siete a nechajte ho úplne vychladnúť.

Rozoberte spotrebič a vyčistite každú časť jednotlivo. Všetky časti by sa mali vyčistiť ihneď po použití. Miska, veko a čepele by sa mali umyť ručne jemným čistiacim prostriedkom. Telo spotrebiča neponárajte do žiadnych tekutín, čistite ho vlhkou handričkou a malým množstvom jemného čistiaceho prostriedku.

Uskladnenie spotrebiča

Keď sa spotrebič nepoužíva, mal by byť bezpečne uskladnený. Vypnite spotrebič, odpojte jeho napájací kábel z elektrickej zásuvky a uskladnite ho na chladnom a suchom mieste.

POKYNY A INFORMÁCIE TÝKAJÚCE SA LIKVIDÁCIE POUŽITÝCH OBALOVÝCH MATERIÁLOV

Obalové materiály zlikvidujte na verejnom mieste pre likvidáciu odpadu.

LIKVIDÁCIA POUŽITÝCH ELEKTRICKÝCH A ELEKTRONICKÝCH SPOTREBIČOV



Význam symbolu na výrobku, jeho príslušenstve alebo obale znamená, že s týmto výrobkom nesmie byť zaobchádzané ako s komunálnym odpadom. Tento výrobok zlikviduje na príslušnom zbernom mieste pre recykláciu odpadu z elektrických a elektronických zariadení.

Poprípade je možné v niektorých štátoch Európskej únie alebo iných európskych štátoch vrátiť svoje výrobky miestnemu predajcovi, v prípade kúpy podobného nového výrobku. Správna likvidácia tohto výrobku pomôže ušetriť cenné prírodné zdroje a pomôcť pri prevencii prípadného negatívneho vplyvu na životné prostredie a ľudské zdravie, ku ktorému by mohlo dôjsť v dôsledku nesprávnej likvidácie odpadu. Podrobnejšie informácie získate od miestneho úradu alebo v najbližšom stredisku pre zber odpadu. Nesprávna likvidácia tohto typu odpadu môže podliehať vnútroštátnym predpisom o pokutách.

Pre podnikateľské subjekty v Európskej únii

Ak chcete zlikvidovať elektrické alebo elektronické zariadenie, vyžiadajte si potrebné informácie od svojho predajcu alebo dodávateľa.

Likvidácia v iných štátoch mimo Európskej únie

Ak chcete zlikvidovať tento výrobok, vyžiadajte si nevyhnutné informácie o správnom spôsobe likvidácie od miestnych úradov alebo svojho predajcu.



Tento výrobok spĺňa všetky základné požiadavky nariadenia EÚ, ktoré sa naň vzťahujú.

Zmeny v texte, dizajne a technických údajoch sa môžu vyskytnúť bez predchádzajúceho upozornenia a vyhradujeme si právo vykonať tieto zmeny.

PHILCO[®] 

Famous for Quality the World Over

ROBOT KUCHENNY

PHHG 3210

Instrukcja obsługi

Szanowny kliencie,
dziękujemy za zakup produktu firmy PHILCO. Aby urządzenie służyło jak najlepiej, należy zapoznać się ze wszystkimi informacjami zawartymi w niniejszej instrukcji obsługi.

SPIS TREŚCI

CZĘŚĆ 1: INSTRUKCJE BEZPIECZEŃSTWA.....	3
CZĘŚĆ 2: POSZCZEGÓLNE CZĘŚCI URZĄDZENIA	8
CZĘŚĆ 3: DANE TECHNICZNE.....	9
CZĘŚĆ 4: PRZED PIERWSZYM UŻYCIEM.....	9
CZĘŚĆ 5: INSTRUKCJE DOTYCZĄCE UŻYTKOWANIA	10
CZĘŚĆ 6: KRÓTKA INSTRUKCJA DOTYCZĄCA PRZETWARZANIA SKŁADNIKÓW.....	12
CZĘŚĆ 7: CZYSZCZENIE I KONSERWACJA.....	12

Dziękujemy za wybranie naszego robota kuchennego. Prosimy o uważne przeczytanie niniejszej instrukcji obsługi i zachowanie jej na przyszłość. Producent i dystrybutor nie ponoszą odpowiedzialności za nieprzestrzeganie informacji zawartych w niniejszej instrukcji obsługi. Jeśli potrzebujesz pomocy, skontaktuj się z naszym zespołem obsługi klienta, korzystając z danych podanych na tylnej stronie niniejszej instrukcji.

CZĘŚĆ 1: INSTRUKCJE BEZPIECZEŃSTWA

1. To urządzenie jest przeznaczone wyłącznie do użytku domowego i nie powinno być używane do celów komercyjnych.
2. Przed podłączeniem urządzenia do sieci elektrycznej należy sprawdzić, czy napięcie podane na tabliczce znamionowej odpowiada napięciu w lokalnej sieci elektrycznej.
3. To nie jest zabawka - dzieci powinny być nadzorowane, aby nie bawiły się urządzeniem. Urządzenie i jego przewód należy przechowywać w miejscu niedostępnym dla dzieci poniżej 8 roku życia. Czyszczenie i konserwacja urządzenia nie powinny być wykonywane przez dzieci. (rys. 1)
4. To urządzenie nie jest przeznaczone do użytku przez osoby (w tym dzieci) o ograniczonych zdolnościach fizycznych, sensorycznych lub umysłowych lub nieposiadające doświadczenia i wiedzy, chyba że są one nadzorowane lub otrzymały instrukcje dotyczące korzystania z urządzenia od osoby odpowiedzialnej za ich bezpieczeństwo.

5. Jeśli urządzenie, przewód zasilający i wtyczka nie działają prawidłowo lub jeśli urządzenie zostało upuszczone lub uszkodzone, należy natychmiast wyłączyć urządzenie i zaprzestać jego używania.
6. To urządzenie nie zawiera żadnych części, które mogą być naprawiane przez użytkownika. Naprawy powinny być wykonywane wyłącznie przez producenta, jego przedstawiciela serwisowego lub podobnie wykwalifikowaną osobę.
7. Przewód zasilający należy trzymać z dala od ostrych krawędzi i części urządzenia, które mogą się nagrzewać podczas użytkowania.
8. Nie używaj tego urządzenia z przedłużaczem lub wieloma adapterami.
9. Nie używaj tego urządzenia w pobliżu otwartego ognia lub w wilgotnym lub mokrym otoczeniu.
10. Wokół urządzenia należy pozostawić wystarczającą ilość miejsca na wentylację i odprowadzanie ciepła. Umieścić urządzenie na płaskiej, stabilnej i odpornej na ciepło powierzchni w odległości co najmniej 5 do 10 cm od ścian i innych przedmiotów.

11. Nie pozostawiać urządzenia bez nadzoru, gdy jest podłączone do sieci elektrycznej. Wyłączyć zasilanie sieciowe i ręcznie wyciągnąć wtyczkę.
12. Przed montażem, demontażem lub czyszczeniem należy zawsze odłączyć urządzenie od sieci elektrycznej. (rys. 2)
13. Miska jest odporna na temperaturę do 60 °C. Nigdy nie należy umieszczać w niej żywności lub płynów o wyższej temperaturze ani umieszczać jej w środowisku o wyższej temperaturze, takim jak płyn do dezynfekcji naczyń. W przeciwnym razie istnieje ryzyko pęknięcia miski, co może prowadzić do poparzeń i skaleczeń.
14. Nie wolno zanurzać obudowy urządzenia, przewodu zasilającego ani wtyczki w wodzie lub innych płynach. Należy uważać, aby nie rozlać płynów na elementy elektryczne, przewód zasilający i wtyczkę. (rys. 3)

15. Nie używaj z tym urządzeniem żadnych akcesoriów ani dodatków, które nie zostały dostarczone lub nie są zalecane przez producenta.
16. Należy zachować ostrożność podczas obchodzenia się z ostrymi ostrzami tnącymi, opróżniania bębna i czyszczenia. (rys. 4)
17. Zabrania się używania przepełnionej lub pustej miski.
18. Przed rozpoczęciem korzystania z urządzenia należy upewnić się, że pokrywa jest dobrze zamknięta.
19. Nie zdejmuj pokrywy, dopóki ostrze nie przestanie się całkowicie obracać.
20. Nie próbuj dezaktywować mechanizmu blokującego pokrywę.
21. Nie używaj urządzenia do celów innych niż te, do których jest przeznaczone.
22. Aby zmniejszyć ryzyko obrażeń, nigdy nie umieszczaj ostrza tnącego na podstawie bez uprzedniego prawidłowego zamocowania miski.

Ten produkt jest wyposażony w bezpiecznik termiczny, który zapobiega przegrzaniu głównej części. Jeśli bezpiecznik termiczny zostanie aktywowany, należy odłączyć zasilanie i odczekać 30 minut, aż urządzenie ostygnie. Aby uniknąć niebezpieczeństwa związanego z przypadkowym zresetowaniem bezpiecznika termicznego, urządzenie nie może być zasilane za pomocą zewnętrznego urządzenia przełączającego, takiego jak timer, ani podłączone do obwodu, który jest okresowo włączany i wyłączany przez dostawcę energii elektrycznej.



(rys. 1)

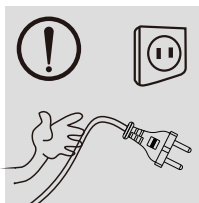

(rys. 2)



(rys. 3)



(rys. 4)



Takie niebezpieczne operacje są zabronione! Zabrania się obracania zespołu noży i wkładania go do jednostki głównej w jakimkolwiek momencie.

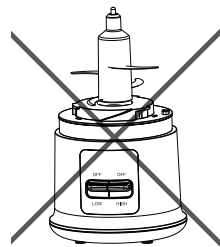

CZĘŚĆ 2: POSZCZEGÓLNE CZĘŚCI URZĄDZENIA

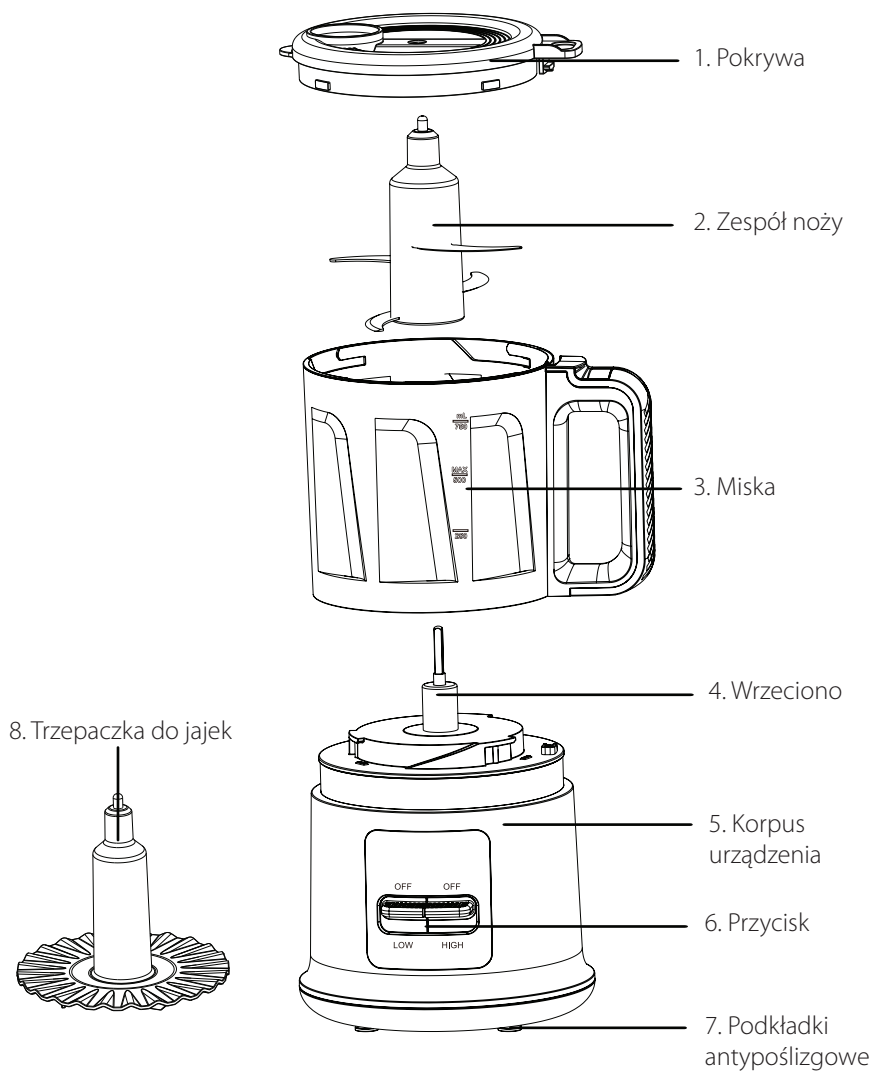

CZĘŚĆ 3: DANE TECHNICZNE

Nazwa produktu: Robot kuchenny

Model: PHHG3210

Napięcie znamionowe: 120 V ~ 

Częstotliwość znamionowa: 60 Hz

Moc: 400 W

Objętość: 1,0 l

CZĘŚĆ 4: PRZED PIERWSZYM UŻYCIEM

Przed użyciem należy sprawdzić, czy wszystkie akcesoria są kompletne i czy urządzenie nie jest uszkodzone. Urządzenie należy czyścić zgodnie z instrukcjami zawartymi w rozdziale „Czyszczenie i konserwacja”. Przed pierwszym użyciem urządzenie należy uruchomić w cyklu roboczym.

Podczas pierwszego użycia z urządzenia może wydobywać się delikatny zapach. Jest to normalne zjawisko, które szybko ustąpi.

UWAGA: Zachowaj ostrożność podczas obchodzenia się z ostrymi ostrzami tnącymi, opróżniania miski i czyszczenia urządzenia.

CZĘŚĆ 5: INSTRUKCJE DOTYCZĄCE UŻYTKOWANIA

1. Przed włożeniem mięsa i warzyw do urządzenia należy zawsze upewnić się, że żywność została dokładnie umyta i przygotowana. Usuń wszelkie kości lub skórę z mięsa.
2. W przypadku mrożonego mięsa lub warzyw należy upewnić się, że zostały one rozmrożone przed użyciem urządzenia.
3. Wyrównaj otwór miski z wrzecionem, obróć go w prawo, aby go zamocować i upewnij się, że miska jest zamontowana na swoim miejscu. (rys. 5)
4. Wyrównaj zespół ostrza z wrzecionem i upewnij się, że zespół ostrza jest na swoim miejscu. (rys. 6)

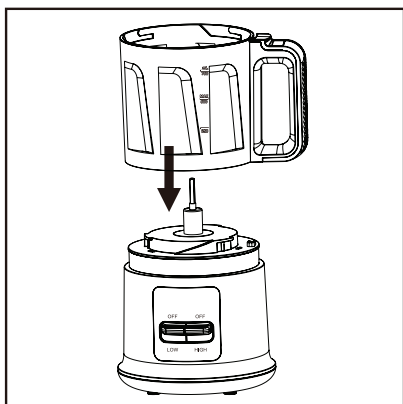

(rys. 5)

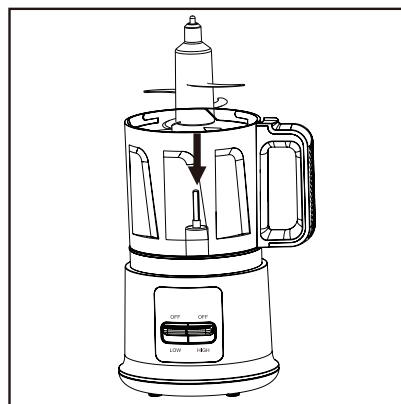

(rys. 6)

5. Umieść przygotowane warzywa lub mięso w misce. (rys. 7)
6. Wyrównaj cztery punkty na krawędzi pokrywy z trzema rowkami wewnątrz miski i obróć ją zgodnie z ruchem wskazówek zegara, aż zatrzaśnie się na swoim miejscu. (rys. 8)
7. Podłącz zasilanie, chwyć obudowę urządzenia i naciśnij przycisk włączania/wyłączania. Zwolnij go, jeśli chcesz wyłączyć urządzenie. (rys. 9)

Ostrzeżenie:

- 1) Maksymalny czas ciągłej pracy wynosi 30 sekund. Jeśli wymagane jest dalsze przetwarzanie, przed ponownym użyciem należy odczekać 2 minuty, aż urządzenie ostygnie.
8. Po zakończeniu siekania i miksowania wyłącz zasilanie i upewnij się, że ostrza się zatrzymały. Zdejmij pokrywę (obróć ją w kierunku przeciwnym do ruchu wskazówek zegara, aby ją otworzyć), wyjmij ostrza, a następnie wylej zawartość. (rys. 10)

Ostrzeżenie:

- 1) Podczas obsługi należy uważać na ostre ostrze.



(rys. 7)

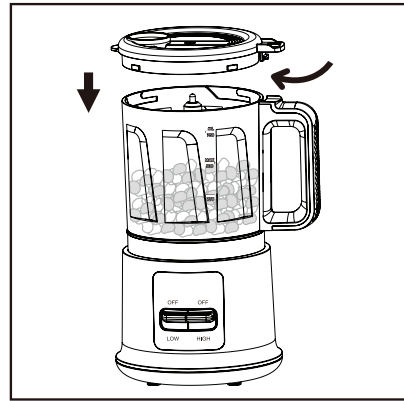

(rys. 8)

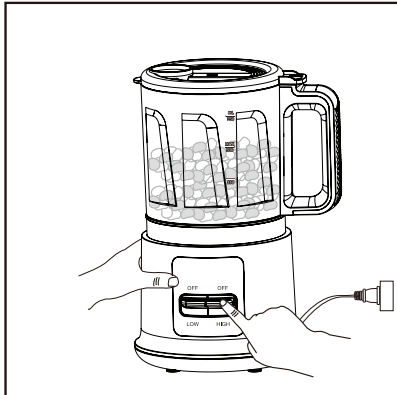

(rys. 9)

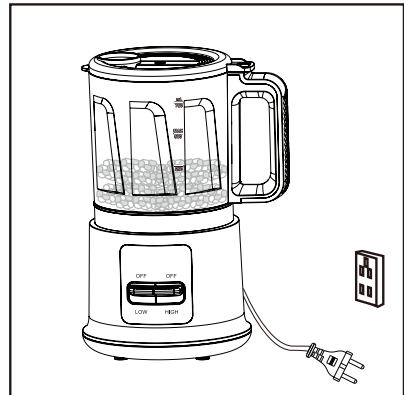

(rys. 10)

CZĘŚĆ 6: KRÓTKA INSTRUKCJA DOTYCZĄCA PRZETWARZANIA SKŁADNIKÓW

Żywność	Instrukcja		Zalecany czas/ prędkość działania	
	Objętość	Uwaga		
Mięso wieprzowe	≤ 250 g	Usunąć kość i skórę i pokroić na kawałki 2 x 2 x 2 cm.	20 - 30 s	WYSOKA
Mięso wołowe	≤ 250 g	Usunąć kość i skórę i pokroić na kawałki 2 x 2 x 2 cm.	20 - 30 s	WYSOKA
Cebula	300 g	Pokroić na 3 cm kawałki	5 - 10 s	WYSOKA
Czosnek	200 g	Obierz	5 - 10 s	WYSOKA
Papryczki chili	150 g	Pokroić na kawałki o długości 4 cm	10 - 15 s	WYSOKA
Marchew	300 g	Pokroić na kawałki 2 x 2 x 2 cm	10 - 15 s	WYSOKA
Pomidor	300 g	Pokroić na 4 kawałki	5 - 10 s	WYSOKA
Warzywa	100 g	Pokroić na kawałki o długości 3 cm	15 - 20 s	WYSOKA
Ziemniaki	300 g	Obierz i ugotuj	20 - 30 s	NISKA
Owoce	300 g	Pokroić na kawałki 2 x 2 x 2 cm	5 - 10 s	WYSOKA
Orzeszki ziemne	200 g	Obierz i usmaż przed umieszczeniem w misce	15 - 20 s	WYSOKA
Chleb na bułkę tartą	80 g	Użyj opieczonego, chrupiącego chleba pokrojonego w kromki.	20 - 30 s	WYSOKA
Kiełbasa z szynki	200 g	Pokroić na 4 kawałki	20 - 30 s	NISKA

CZĘŚĆ 7: CZYSZCZENIE I KONSERWACJA

Przed przystąpieniem do czyszczenia lub konserwacji należy odłączyć urządzenie od zasilania i odczekać, aż całkowicie ostygnie.

Zdemontuj urządzenie i wyczyść każdą część osobno. Wszystkie części należy wyczyścić natychmiast po użyciu. Misa, pokrywa i ostrza powinny być myte ręcznie przy użyciu łagodnego detergentu. Nie zanurzaj korpusu urządzenia w żadnych płynach, czyść go wilgotną szmatką i niewielką ilością łagodnego detergentu.

Przechowywanie urządzeń

Nie używane urządzenie należy bezpiecznie przechowywać. Urządzenie należy wyłączyć, odłączyć przewód zasilający od gniazdka elektrycznego i przechowywać w chłodnym, suchym miejscu.

WSKAZÓWKI I INFORMACJE DOTYCZĄCE GOSPODARKI ZUŻYTYM OPAKOWANIEM

Zużyty materiał z opakowania należy przekazać na gminne wysypisko odpadów.

LIKWIDACJA ZUŻYTYCH URZĄDZEŃ ELEKTRYCZNYCH I ELEKTRONICZNYCH



Ten symbol umieszczony na produkcie lub w jego dokumentacji przewodniej oznacza, że zużyte urządzenia elektryczne i elektroniczne nie mogą być wyrzucane wraz ze zwykłym odpadem domowym. W celu zapewnienia należytej likwidacji, utylizacji i recyklingu tych wyrobów należy przekazać je do wyznaczonych składnic odpadów.

W niektórych krajach państwach Unii Europejskiej lub innych krajach europejskich można zwrócić produkt lokalnemu sprzedawcy przy zakupie ekwiwalentnego nowego produktu. Likwidując właściwie takie produkty pomożesz zachować cenne źródła surowców naturalnych i weźmiesz udział w przeciwdziałaniu ich negatywnemu wpływowi na środowisko naturalne i zdrowie ludzkie, które mogłyby zostać zagrożone w przypadku nieodpowiedniej likwidacji tych odpadów. Szczegółowych informacji udzieli najbliższy urząd miasta lub najbliższe zakłady utylizacji.

Za nieprawidłowy recykling tego rodzaju odpadów mogą być udzielane kary zgodne z lokalnymi przepisami.

Dotyczy przedsiębiorców z krajów Unii Europejskiej

Jeśli chcą Państwo likwidować urządzenia elektryczne i elektroniczne, prosimy o uzyskanie potrzebnych informacji od sprzedawcy lub dostawcy wyrobu.

Likwidacja wyrobów w krajach spoza Unii Europejskiej

Ten symbol obowiązuje w Unii Europejskiej. Jeśli chcą Państwo zlikwidować ten wyrób, prosimy o uzyskanie potrzebnych informacji dotyczących prawidłowego sposobu likwidacji od lokalnych urzędów lub od sprzedawcy.



Ten produkt spełnia wymagania dyrektyw UE dotyczących kompatybilności elektromagnetycznej i bezpieczeństwa elektrycznego.

Zastrzegamy sobie możliwość dokonywania zmian tekstu, designu i danych technicznych wyrobu bez uprzedzenia.

PHILCO[®] 

Famous for Quality the World Over

KONYHAI ROBOTGÉP

PHHG 3210

Használati utasítás

Tisztelt vásárlónk,
Köszönjük, hogy PHILCO terméket vásárolt. A készülék megfelelő működése érdekében kérjük, hogy olvassa el az egész használati utasítást.

TARTALOM

1. RÉSZ: BIZTONSÁGI UTASÍTÁSOK.....	3
2. RÉSZ: A KÉSZÜLÉK EGYES RÉSZEI	8
3. RÉSZ: MŰSZAKI ADATOK.....	9
4. RÉSZ: ELSŐ HASZNÁLAT ELŐTT.....	9
5. RÉSZ: HASZNÁLATI UTASÍTÁSOK.....	10
6. RÉSZ: GYORS ÚTMUTATÓ AZ ÖSSZETEVŐK FELDOLGOZÁSÁHOZ	12
7. RÉSZ: TISZTÍTÁS ÉS KARBANTARTÁS	12

Köszönjük, hogy megvásárolta konyhai robotgépünket. Kérjük, olvassa el figyelmesen ezt a használati útmutatót, és őrizze meg a későbbi használatra. A gyártó és az importőr nem vállal felelősséget, ha a jelen használati útmutatóban foglaltakat nem követik. Ha bármilyen segítségre van szüksége, kérjük, vegye fel a kapcsolatot ügyfélszolgálatunkkal az útmutató hátoldalán található elérhetőségeken.

1. RÉSZ: BIZTONSÁGI UTASÍTÁSOK

1. A készülék kizárólag háztartási használatra való, ne használja kereskedelmi célokra.
2. A készülék csatlakoztatása előtt ellenőrizze, hogy a címtáblán feltüntetett feszültség megegyezik-e a helyi hálózat feszültségével.
3. Ez nem játékszer – ügyelni kell a gyerekekre, hogy ne játszanak a készülékkel. Tartsa a készüléket és a kábelt 8 évnél fiatalabb gyermekek számára elérhetetlen helyen. A tisztítást és ápolást nem végezhetik gyermekek. (1. ábra)
4. A készüléket nem használhatják gyermekek és korlátozott fizikai, szellemi és érzékszervi képességű felnőttek, illetve kellő tapasztalattal nem rendelkező személyek, ha nem állnak felügyelet alatt és nincsenek tisztában a készülék biztonságos használatának feltételeivel és a fennálló veszélyekkel.

5. Ha a készülék, a tápkábel és a dugó nem működik megfelelően, vagy ha a készüléket leejtették vagy megsérült, kapcsolja ki, és azonnal hagyja abba a használatát.
6. Ez a készülék nem tartalmaz a felhasználó által javítható alkatrészeket. A javításokat csak a gyártó, annak szervizügynöke vagy hasonlóan képzett személy végezheti el.
7. Tartsa távol a tápkábelt az éles szélektől és a készülék olyan részeitől, amelyek használat közben felforrósodhatnak.
8. Ne használja ezt a készüléket hosszabbítóval vagy több adapterrel.
9. Ne használja a készüléket nyílt láng közelében, illetve nedves vagy vizes környezetben.
10. Hagyjon elegendő helyet a készülék körül a szellőzéshez és a hőelvezetéshez. Helyezze a készüléket sík, stabil és hőálló felületre, legalább 5-10 cm távolságra a falaktól és más tárgyaktól.

11. Ne hagyja felügyelet nélkül a készüléket, ha az csatlakoztatva van. Kapcsolja ki a tápellátást, és kézzel húzza ki a dugót.
12. Összeszerelés, szétszerelés vagy tisztítás előtt mindig válassza le a hálózatról. (2. ábra).
13. A tál 60 °C-ig hőálló. Soha ne tegyen bele ennél magasabb hőmérsékletű ételt vagy folyadékot, illetve ne helyezze magasabb hőmérsékletű környezetbe, például fertőtlenítő szerbe. Ilyen esetben fennáll a tál repedésének veszélye, ami leforrázáshoz és sérülésekhez vezethet.
14. Ne merítse a készüléktestet, a tápkábelt vagy a dugót vízbe vagy más folyadékba. Ügyeljen, hogy az elektromos alkatrészekre, a tápkábelre és a dugaszra ne kerüljön szennyeződés. (3. ábra)

15. Ne használjon a készülékhez olyan tartozékokat vagy részeket, amelyeket a gyártó nem mellékelte vagy nem ajánlott.
16. Legyen óvatos az éles aprítókések kezelésénél, a tál kiürítésénél és a tisztításnál. (4. ábra)
17. Túltöltött vagy üres tálal tilos használni.
18. Használat előtt győződjön meg arról, hogy a fedél biztonságosan rögzítve van-e a helyén.
19. Ne vegye le a fedelet, amíg a penge forgása teljesen le nem állt.
20. Ne próbálja meg hatástalanítani a fedélzáró mechanizmust.
21. Ne használja a készüléket a rendeltetésétől eltérő célokra.
22. Sérülések veszélye miatt soha ne helyezze az aprítókést az alapra a tál helyes felszerelése nélkül.

Ez a termék termikus biztosítókkal van felszerelve, amely megakadályozza a fő rész túlmelegedését. Ha a termikus biztosíték aktiválódik, kapcsolja ki a tápellátást, és hagyja a készüléket 30 percig hűlni. A termikus biztosíték véletlen visszaállítása miatti veszély elkerüléséhez a készüléket nem szabad külső kapcsolóeszközön, például időzítőn keresztül táplálni, sem pedig olyan áramkörhöz csatlakoztatni, amelyet az áramszolgáltató időszakosan be- és kikapcsol.



(1. ábra)

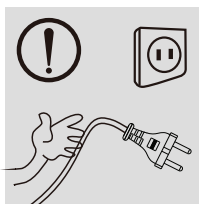

(2. ábra)



(3. ábra)



(4. ábra)



Az ilyen veszélyes műveletek tilosak! Mindig tilos a késegséget elforgatni és a főegységbe behelyezni.

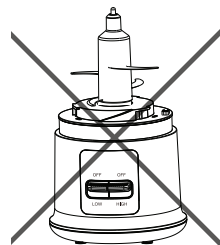

2. RÉSZ: A KÉSZÜLÉK EGYES RÉSZEI

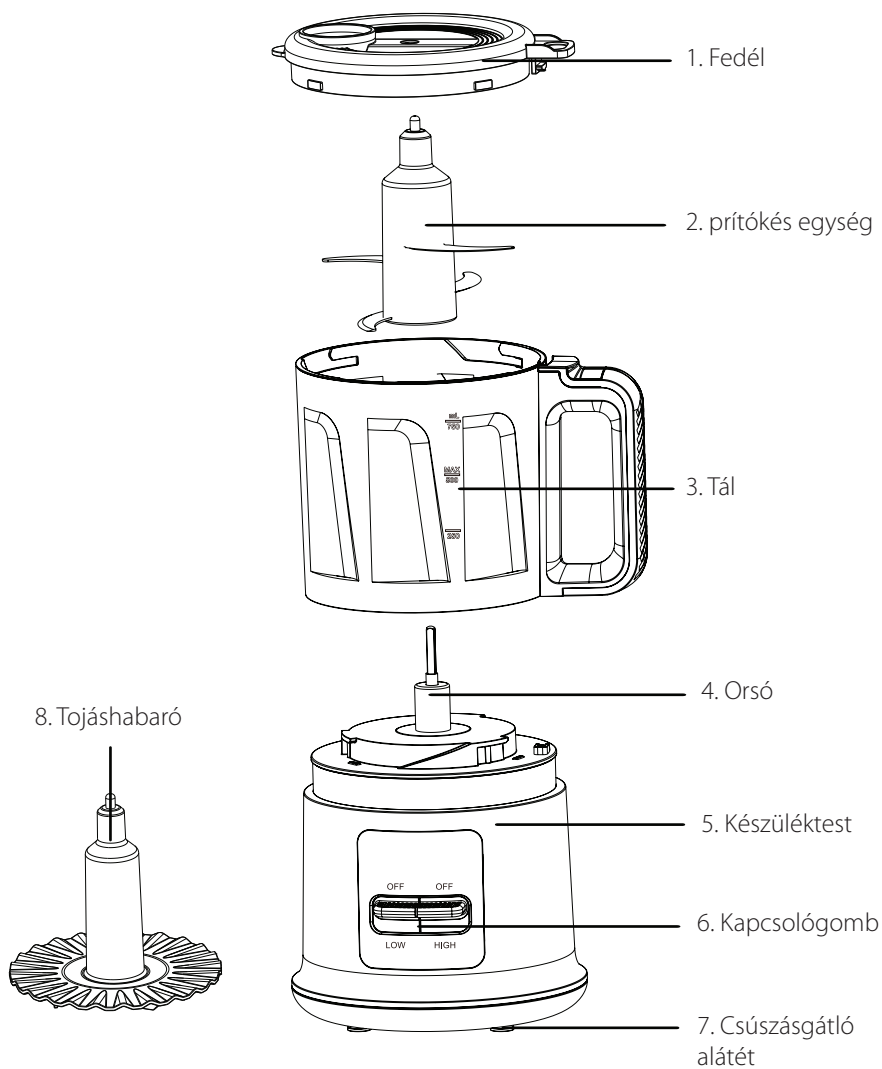

3. RÉSZ: MŰSZAKI ADATOK

Terméknév: Konyhai robotgép

Modell: PHHG3210

Névleges feszültség: 120 V ~ 

Névleges frekvencia: 60 Hz

Teljesítmény: 400 W

Térfogat: 1,0 l

4. RÉSZ: ELSŐ HASZNÁLAT ELŐTT

Használat előtt ellenőrizze, hogy minden tartozék teljes-e, és hogy a készülék nem sérült-e meg. A készüléket a „Tisztítás és karbantartás” fejezet utasításai szerint kell tisztítani. Az első használat előtt a készüléket be kell indítani az üzemi ciklusba.

A készülék első használatba vételekor enyhe szag áradhat a készülékből. Ez normális, és nem tart sokáig.

MEGJEGYZÉS: Legyen óvatos az éles aprítókések kezelésénél, a tál kiürítésénél és a készülék tisztításánál.

5. RÉSZ: HASZNÁLATI UTASÍTÁSOK

1. A hús vagy zöldség behelyezése előtt a készülékbe mindig ellenőrizze, hogy az étel gondosan meg volt tisztítva és elő van készítve. Távolítsa el a húsról az esetleges csontokat vagy a bőrt.
2. Fagyasztott hús vagy zöldség esetén győződjön meg róla, hogy az étel a feldolgozás előtt kiolvadt.
3. Igazítsa a tál nyílását az orsóhoz, rögzítse azt az óramutató járásával megegyező irányban elforgatva, és győződjön meg arról, hogy a tál a helyére van-e szerelve. (5. ábra)
4. Igazítsa a pengeegységet a tengelyhez, és ellenőrizze, hogy a pengeegység a helyén van-e. (6. ábra)

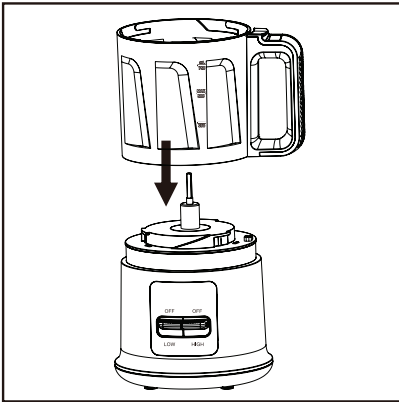

(5. ábra)



(6. ábra)

5. Tegye az előkészített zöldséget vagy húst a tálba. (7. ábra)
6. Igazítsa a fedél peremén lévő négy pontot a tál belsejében lévő három horonyhoz, és forgassa el az óramutató járásával megegyező irányban, amíg a fedél a helyére nem kattant. (8. ábra)
7. Csatlakoztassa a tápegységet, fogja meg a készüléket, és nyomja meg a be-/kikapcsoló gombot. Engedje el, amikor le akarja állítani a készülék működését. (9. ábra)

Figyelmeztetés:

- 1) A maximális folyamatos működési idő 30 másodperc. Ha további feldolgozásra van szükség, hagyja a készüléket 2 percig hűlni, mielőtt újra használná azt.
8. Az aprítás és keverés befejezése után kapcsolja ki a készüléket, és győződjön meg róla, hogy a kések megálltak. Vegye le a fedelet (az óramutató járásával ellentétes irányban elforgatva nyissa ki), vegye ki a késeket, majd öntse ki a tartalmát (10. ábra)

Figyelmeztetés:

- 1) Vigyázzon az éles pengére kezelés közben.



(7. ábra)

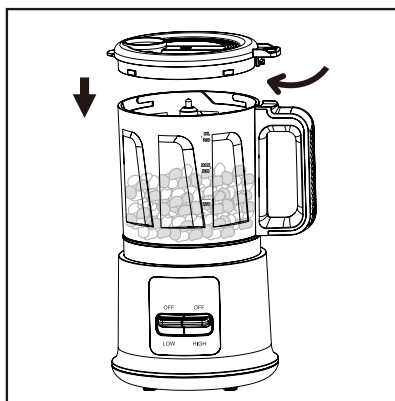

(8. ábra)

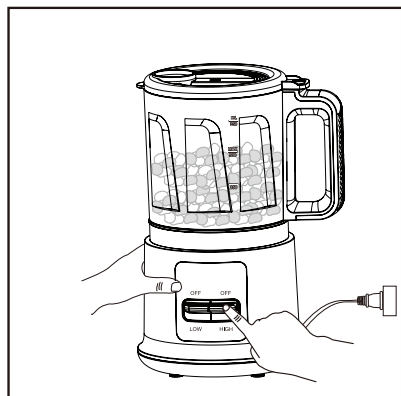

(9. ábra)

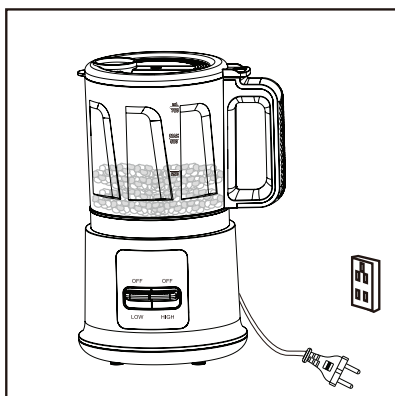

(10. ábra)

6. RÉSZ: GYORS ÚTMUTATÓ AZ ÖSSZETEVŐK FELDOLGOZÁSÁHOZ

Élelmiszer	Utasítások		Ajánlott idő/ működési sebesség	
	Térfogat	Megjegyzés		
Sertéshús	≤ 250 g	Távolítsa el a csontot és a bőrt, és vágja 2 x 2 x 2 cm darabokra.	20 - 30 mp	MAGAS
Marhahús	≤ 250 g	Távolítsa el a csontot és a bőrt, és vágja 2 x 2 x 2 cm darabokra.	20 - 30 mp	MAGAS
Vöröshagyma	300 g	Vágja 3 cm nagyságú darabokra.	5 - 10 mp	MAGAS
Fokhagyma	200 g	Húzza le a héját.	5 - 10 mp	MAGAS
Chili paprika	150 g	Vágja 3 cm hosszú darabokra.	10 - 15 mp	MAGAS
Sárgarépa	300 g	Vágja 2 x 2 x 2 cm darabokra.	10 - 15 mp	MAGAS
Paradicsom	300 g	Vágja négyfelé.	5 - 10 mp	MAGAS
Zöldség	100 g	Vágja 3 cm hosszú darabokra.	15 - 20 mp	MAGAS
Burgonya	300 g	Főzze és hámozza meg.	20 - 30 mp	ALACSONY
Gyümölcs	300 g	Vágja 2 x 2 x 2 cm darabokra.	5 - 10 mp	MAGAS
Mogyoró	200 g	Behelyezés előtt hámozza és pirítsa meg.	15 - 20 mp	MAGAS
Kenyér zsemle- morzsához	80 g	Pirított, ropogós szeletelt kenyeret használjon.	20 - 30 mp	MAGAS
Kolbász	200 g	Vágja négyfelé.	20 - 30 mp	ALACSONY

7. RÉSZ: TISZTÍTÁS ÉS KARBANTARTÁS

Bármilyen tisztítás vagy karbantartás előtt húzza ki a készüléket a hálózathoz, és hagyja teljesen kihűlni.

Szerelje szét a készüléket, és tisztítsa meg egyenként az összes részt. Használat után minden részt azonnal meg kell tisztítani. A tálat, a fedelet és a késeket kézzel, mosogatószeres vízben mossa el. Ne merítse a készülék testét semmilyen folyadékba, tisztítsa nedves ruhával és kevés, enyhe mosószerrel.

A készülék tárolása

Amikor a készülék nincs használatban, biztonságosan kell tárolni. Kapcsolja ki a készüléket, húzza ki a tápkábelt a konnektorból, és tárolja hűvös, száraz helyen.

A HASZNÁLT CSOMAGOLÓANYAGOK SELEJTEZÉSÉRE VONATKOZÓ UTASÍTÁSOK ÉS INFORMÁCIÓK

A csomagolóanyagokat csak egy hivatalos hulladékértékesítő telephelyen szabad selejtezni.

A HASZNÁLT ELEKTROMOS ÉS ELEKTRONIKUS KÉSZÜLÉKEK SELEJTEZÉSE



Az áthúzott konténer ikonja a készüléken vagy a csomagolóanyagon azt jelenti, hogy ezt a készüléket nem szabad a háztartásbeli hulladékkal együtt selejtezni. Az ilyen készüléket egy, az elektromos és elektronikus készülékek újrahasznosításával foglalkozó gyűjtőtelepen kell leadni. Az EU egyes államaiban, akárcsak más európai országokban gyakran a termék viszonteladója is átveszi a készüléket egy új készülék vásárlása esetén. A helyes selejtezéssel Ön is hozzájárulhat a régi készülékek megfelelő feldolgozásához és újrahasznosításához. A szakszerű selejtezés megelőzi az esetleges negatív kihatásokat az emberi egészségre és a környezetre. Részletes információkkal a helyi hivatal, vagy a legközelebbi hulladékhasznosító telephely szolgálhat. A termék szabálytalan selejtezése a helyi törvények értelmében büntetendő lehet.

Vállalkozók az EU területén

Az elektromos és elektronikus készülékek helyes selejtezéséről a helyi viszonteladó vagy forgalmazó tud tájékoztatást nyújtani.

Selejtezés a nem EU államokban

Kérjük, érdeklődjön a termék helyes selejtezéséről a helyi hivatalokban vagy a termék eladójánál.



Ez a termék megfelel a vonatkozó EU szabványok valamennyi alapvető követelményének.

A gyártó fenntartja a kísérszöveg, külalak és műszaki adatok előzetes figyelmeztetés nélküli változtatásának jogát.

Výrobce/Manufacturer:
Fast ČR, a.s.
U Sanitasu 1621
Říčany 251 01, CZECH REPUBLIC

Distributor:
FAST PLUS, a.s.
Vlčie hrdlo 324/90
821 07 Bratislava, SLOVAKIA

Distributor:
FAST POLAND Sp. z o. o.
Kwietniowa 36
05-090 Wypędy, POLAND

Distributor:
FAST HUNGARY Kft.
H-2310 Szigetszentmiklós
Kántor utca 10, HUNGARY

PHILCO® 